

Rohrverkürzungskopf TEF

Rohrverkürzungskopf TEF



Die Rohrende-Verkürzungsköpfe haben einen typischen sechseckigen, leicht verwendbaren und installierbaren Mitnehmer an üblichen Elektro- bzw. Druckluftbohrmaschinen. Die Bauweise des Verkürzungskopfs ermöglicht einen leichten Messeraustausch sowie die präzise Einstellung der gewünschten Rohrverkürzungslänge. Er findet Anwendung bei der Verkürzung der aufgewiterten Rohren in Wärmeaustauschern, Kondensatoren, Kühlern und anderen Rohranlagen. Erreichbar für Rohre von 10 mm bis 63 mm Durchmesser.

TUBE OD Aussen ϕ Śred. zewnetrzna		TOOL NO. Werkzeug-Nummer Numer narzędzia	PILOT RANGE Pilot Bereich Pilot	SPARE BITS Ersatzabschneider	
[inch]	[mm]			NON FERROUS OR CARBON STEEL Nichteisenmetall bzw. Kohlstahl Met. nieżelazne lub stal wegl.	STAINLESS Rostfrei Stal nierdzewna
3/8"	9,50	TEF-375	16 – 20	TEF-376	TEF-376-SS
1/2"	12,7	TEF-500	16 – 20	TEF-506	TEF-506-SS
5/8"	15,8	TEF-625	14 – 18	TEF-626	TEF-626-SS
3/4"	19,0	TEF-750	10 – 18	TEF-756	TEF-756-SS
7/8"	22,2	TEF-875	14 – 18	TEF-876	TEF-876-SS
1"	25,4	TEF-1000	10 – 18	TEF-1006	TEF-1006-SS
1-1/4"	31,7	TEF-1250	10 – 18	TEF-1256	TEF-1256-SS
1-1/2"	38,1	TEF-1500	10 – 18	TEF-1506	TEF-1506-SS
2"	50,8	TEF-2000	10 – 18	TEF-2006	TEF-2006-SS
2-1/2"	63,5	TEF-2500	10 – 18	TEF-2506	TEF-2506-SS

Rohrverkürzungskopf TEF

Rohrverkürzungskopf TEF

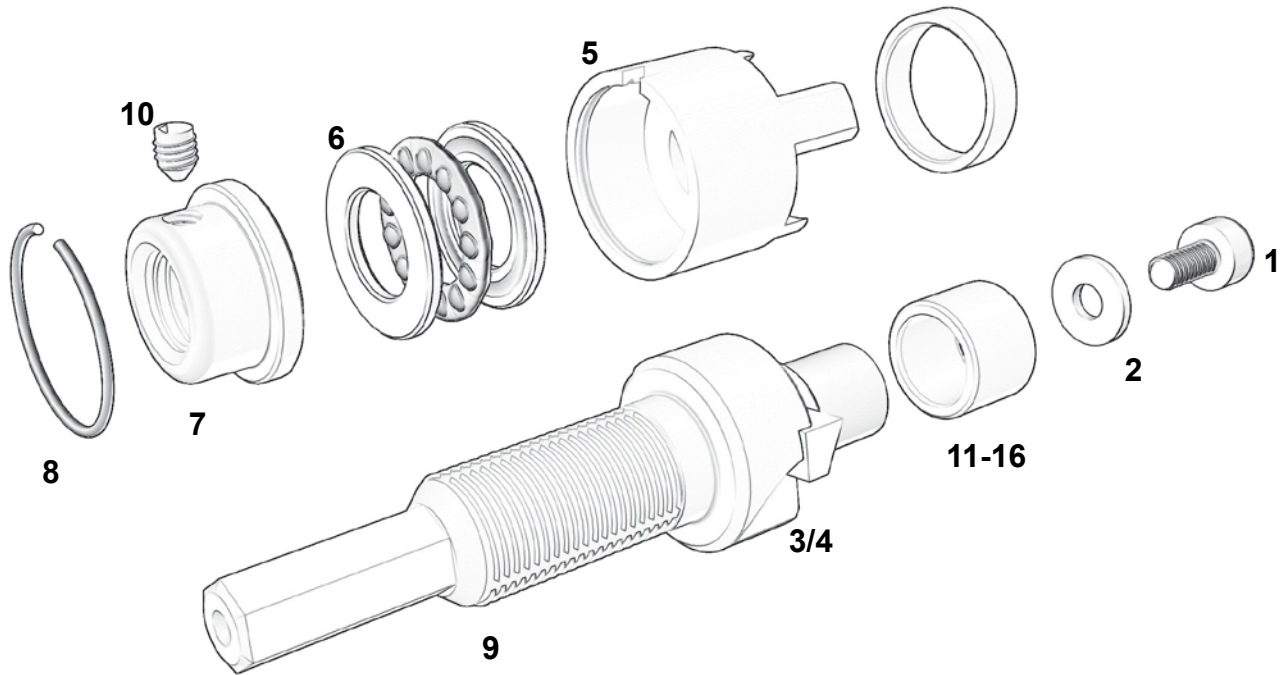

ITEM #	Part Name	TEF 375 3/8" 9,5mm	TEF 500 1/2" 12,7mm	TEF 625 5/8" 75,5mm	TEF 750 3/4" 79mm	TEF 875 7/8" 22,2mm	TEF 1000 1" 25,4mm	TEF 1250 1-1/4" 31,75mm	TEF 1500 1-1/2" 38,1mm
1	Cap Screw	M3x16	M4x8	M5x10	M5x10	M6x10	M6x10	M8x12	M8x12
2	Washer		#4	#5	#5	#6	#6	#6	#6
3	Tool Bit	TEF-375	TEF-506	TEF-626	TEF-756	TEF-876	TEF-1006	TEF-1256	TEF-1506
4	Tool Bit-Ss	TEF 375-S	TEF 506-S	TEF 626-S	TEF 756-S	TEF 875-S	TEF 1006-S	TEF 1256-S	TEF 1506-S
5	Thrust Collar	TEF 375-TC	TEF 500-TC	TEF 625-TC	TEF 750-TC	TEF 875-TC	TEF 1000-TC	TEF 1250-TC	TEF 1500-TC
6	Thrust Bearing	BB18X8	51103	51103	51103	51103	51103	51103	51103
7	Thrust Nut	N375	N500	N625	N750	N875	N1000	N1250	N1500
8	Ret. Spring		C-30	C-30	C-30	C-30	C-30	C-30	C-30
9	Body	TEF 370-B	TEF 500-B	TEF 620-B	TEF 750-B	TEF 870-B	TEF 1000-B	TEF 1250-B	TEF 1500-B
10	Set Screw	M3x6	M4x6	M5x6	M5x6	M6x6	M6x6	M6x10	M6x10
11	Pilot 10 Ga		-		750-10	-	1000-10	1250-10	1500-10
12	Pilot 12 Ga		-		750-12	-	1000-12	1250-12	1500-12
13	Pilot 14 Ga	-	500-14	625-14	750-14	875-14	1000-14	1250-14	1500-14
14	Pilot 16 Ga	375-16	500-16	625-16	750-16	875-16	1000-16	1250-16	1500-16
15	Pilot 18 Ga	375-18	500-18	625-18	750-18	875-18	1000-18	1250-18	1500-18
16	Pilot 20 Ga	375-20				-			